



TRIANGLE FRONTAL DE REMORQUAGE / TRACTOR LINKAGE TRIANGLES

TRIANGLE FRONTAL D'ATTELAGE / IMPLEMENT TRIANGLE

TRIANGLE DE RELEVAGE

IMPLEMENT-SIDE TRIANGLE

Triangle frontal

Nos **triangles frontaux de remorquage** de catégorie I, II et III disposent d'une double roulette de guidage et d'un renfort de cadre supplémentaire. Il convient pour des outils de maxi 1.000 et 1.250 kg (centre de gravité du dispositif à 1.500 mm). Pour obtenir une bonne solidité, le triangle est fabriqué en acier de haute qualité. Cela vaut également pour le triangle de remorquage robuste de Catégorie III pour les opérations particulièrement lourds. Le triangle frontal de Catégorie Communal est idéal pour les petits tracteurs.

Nous vous offrons **le triangle frontal d'attelage** en apprêt pour le levage sur le triangle frontal de remorquage et pour le soudage au matériel.

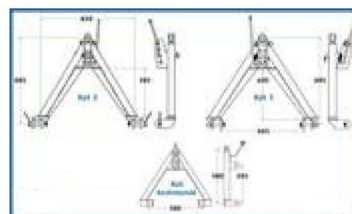

125.018.100, 125.020.000,
125.020.500

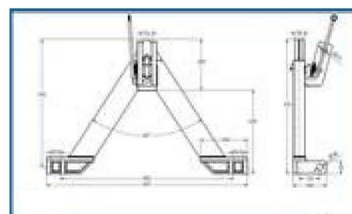

125.018.500

No. d'article	Descriptif:	charge totale env. kg	Poids env. kg
125.018.100	Triangle frontal de remorquage catégorie 2; poignée dans une pièce	1.250	35
125.020.000	Triangle frontal de remorquage catégorie 1; poignée dans une pièce	1.000	33
125.018.500	Triangle frontal de remorquage catégorie 3; poignée dans une pièce sans cheville	1.500	55
125.020.500	Triangle frontal de remorquage catégorie "communal"; poignée dans une pièce		7
125.019.000	Triangle frontal d'attelage catégorie 1-3		12
125.019.510	Triangle frontal d'attelage catégorie "communal"		4



Triangle frontal de remorquage

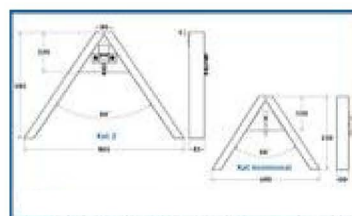

125.019.000, 125.019.510

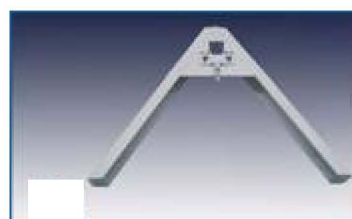

triangle frontal d'attelage

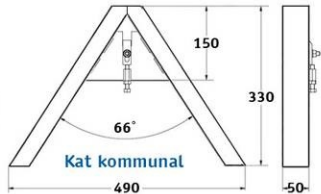
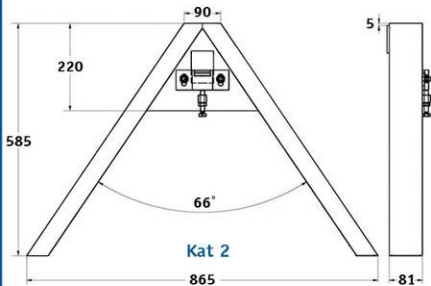

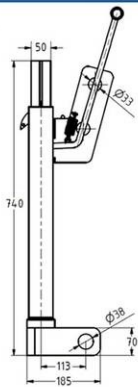
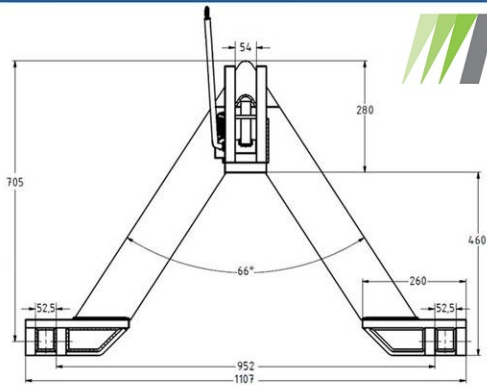

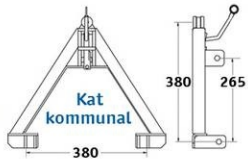
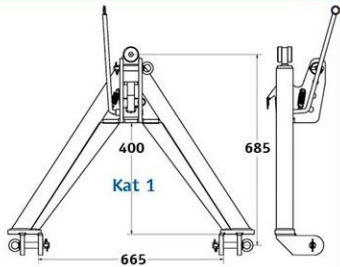
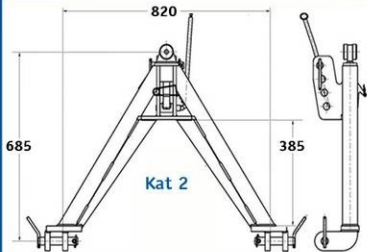

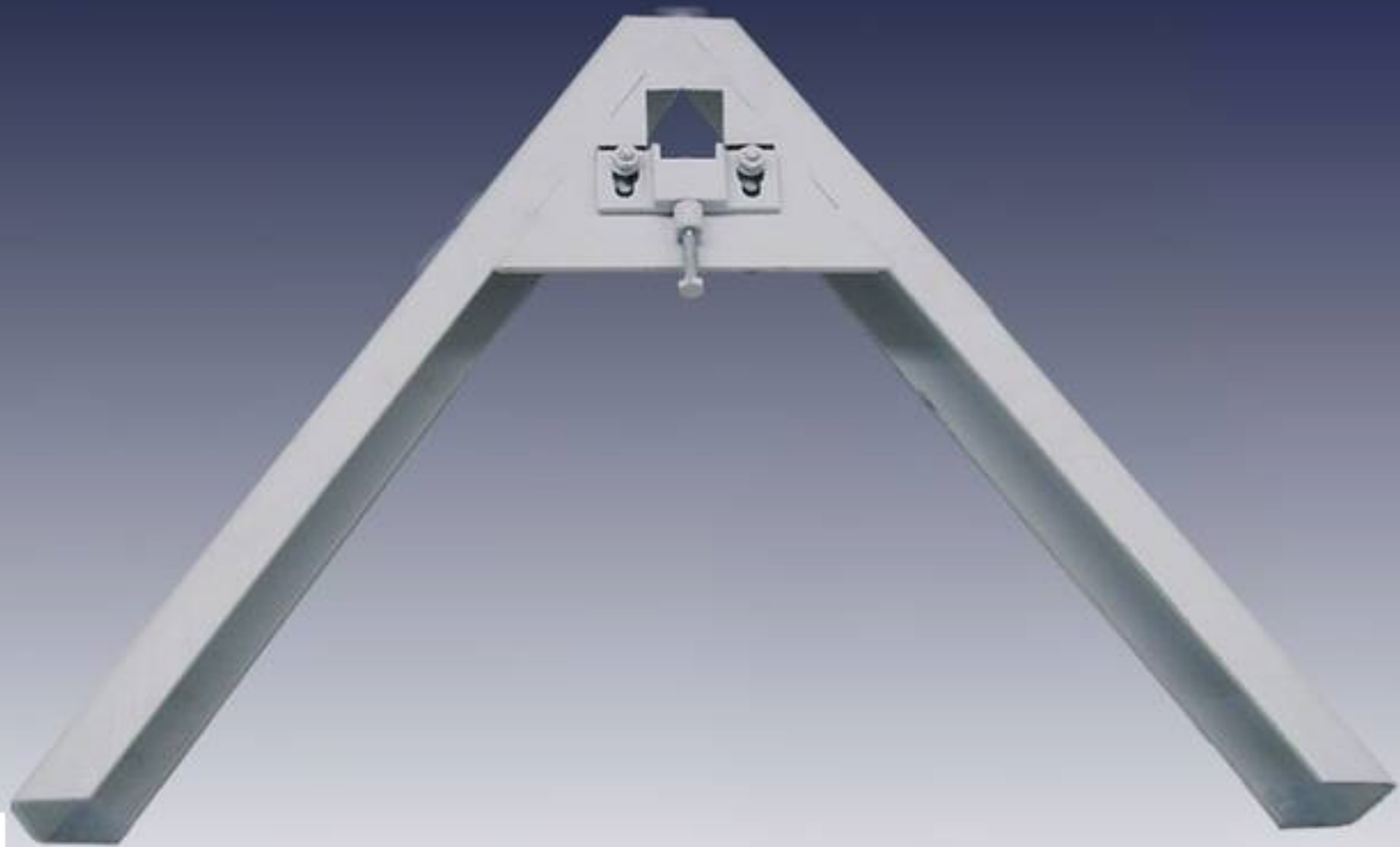





MP *RELEVAGE*
PRODALE

1166, rang de l'Île, Nicolet, Qc J3T 1L9 | T 819 293-4499 | F 819 293-4469

prodale.ca